

## 2022年香港青少年室內射箭淘汰賽

2023年1月1日

聯和墟體育館

比賽成績

## 女子複合弓甲組

排名	靶號	姓名	射手編號	屬會/學校/團體	出生年份	賽事成績								
						1st 18M	10	9	2nd 18M	10	9	Total	Total 10	Total 9
1	3A	盧梓桐	M6700S	真光會	2003	268 (1)	4	20	269 (1)	5	20	537	9	40
2	2B	宋曉晴	M6816	博雅箭會	2004	263 (2)	0	23	266 (2)	6	15	529	6	38
3	4A	江慈容	M8071S	真光會	2005	263 (2)	3	21	253 (4)	6	14	516	9	35
4	2A	陳梓晴	M7787S	真光會	2005	258 (4)	5	18	254 (3)	0	17	512	5	35
5	1B	董嘉慧	M5745S	沙田會	2003	252 (5)	5	13	253 (5)	4	11	505	9	24
6	3B	羅芷澄	M7524S	香港真光書院	2005	248 (6)	1	21	242 (6)	0	16	490	1	37
ABS	1A	李雪穎	M6050	真光會	2002	0 (7)	0	0	0 (7)	0	0	0	0	0

## 女子複合弓乙組

排名	靶號	姓名	射手編號	屬會/學校/團體	出生年份	賽事成績								
						1st 18M	10	9	2nd 18M	10	9	Total	Total 10	Total 9
1	4B	陳韻茵	M8379S	香港真光書院	2007	265 (1)	2	22	265 (1)	5	18	530	7	40
2	5A	張穎詩	M8295S	沙田會	2007	263 (2)	5	17	264 (2)	2	20	527	7	37
3	6A	陳樂琳	M8070S	香港真光書院	2007	249 (4)	2	14	254 (3)	1	18	503	3	32
4	5B	陳穎萱	M8461S	香港培正中學	2007	251 (3)	4	10	234 (5)	0	15	485	4	25
5	6B	樊妙琪	M7846S	香港真光書院	2007	226 (5)	0	14	242 (4)	1	14	468	1	28
ABS	7A	莫蔓彬	M8492S	心誠會	2007	0 (6)	0	0	0 (6)	0	0	0	0	0

## 女子複合弓丙丁混合組

排名	靶號	姓名	射手編號	屬會/學校/團體	出生年份	賽事成績								
						1st 18M	10	9	2nd 18M	10	9	Total	Total 10	Total 9
1	9B	蔡晴慧	M8493S	心誠會	2008	257 (1)	3	16	258 (1)	5	13	515	8	29
2	8B	黃沛盈	M8340S	香港真光書院	2008	204 (4)	1	11	210 (2)	4	5	414	5	16
3	7B	劉知時	M8152S	消防會	2011	216 (2)	0	15	193 (3)	1	8	409	1	23
4	10A	林芯嵐	M7716S	沙田會	2008	208 (3)	1	10	176 (4)	1	8	384	2	18
5	9A	趙銳霖	M8391S	香港真光書院	2008	166 (5)	2	2	133 (5)	1	4	299	3	6
ABS	8A	蕭祉霖	M8458S	香港培正中學	2008	0 (6)	0	0	0 (6)	0	0	0	0	0

## 女子複合弓組總成績

排名	靶號	姓名	射手編號	屬會/學校/團體	出生年份	賽事成績								
						1st 18M	10	9	2nd 18M	10	9	Total	Total 10	Total 9
1	3A	盧梓桐	M6700S	真光會	2003	268 (1)	4	20	269 (1)	5	20	537	9	40
2	6A	陳韻茵	M8379S	香港真光書院	2007	265 (2)	2	22	265 (3)	5	18	530	7	40
3	2B	宋曉晴	M6816	博雅箭會	2004	263 (5)	0	23	266 (2)	6	15	529	6	38
4	5B	張穎詩	M8295S	沙田會	2007	263 (3)	5	17	264 (4)	2	20	527	7	37
5	4A	江慈容	M8071S	真光會	2005	263 (4)	3	21	253 (8)	6	14	516	9	35
6	9B	蔡晴慧	M8493S	心誠會	2008	257 (7)	3	16	258 (5)	5	13	515	8	29
7	2A	陳梓晴	M7787S	真光會	2005	258 (6)	5	18	254 (7)	0	17	512	5	35
8	1B	董嘉慧	M5745S	沙田會	2003	252 (8)	5	13	253 (9)	4	11	505	9	24
9	7A	陳樂琳	M8070S	香港真光書院	2007	249 (10)	2	14	254 (6)	1	18	503	3	32
10	3B	羅芷澄	M7524S	香港真光書院	2005	248 (11)	1	21	242 (11)	0	16	490	1	37
11	6B	陳穎萱	M8461S	香港培正中學	2007	251 (9)	4	10	234 (12)	0	15	485	4	25
12	5A	樊妙琪	M7846S	香港真光書院	2007	226 (12)	0	14	242 (10)	1	14	468	1	28
13	8B	黃沛盈	M8340S	香港真光書院	2008	204 (15)	1	11	210 (13)	4	5	414	5	16
14	7B	劉知時	M8152S	消防會	2011	216 (13)	0	15	193 (14)	1	8	409	1	23
15	10A	林芯嵐	M7716S	沙田會	2008	208 (14)	1	10	176 (15)	1	8	384	2	18
16	9A	趙銳霖	M8391S	香港真光書院	2008	166 (16)	2	2	133 (16)	1	4	299	3	6
ABS	1A	李雪穎	M6050	真光會	2002	0 (17)	0	0	0 (17)	0	0	0	0	0
ABS	4B	莫蔓彬	M8492S	心誠會	2007	0 (17)	0	0	0 (17)	0	0	0	0	0
ABS	8A	蕭祉霖	M8458S	香港培正中學	2008	0 (17)	0	0	0 (17)	0	0	0	0	0

## 男子複合弓甲組

排名	靶號	姓名	射手編號	屬會/學校/團體	出生年份	賽事成績								
						1st 18M	10	9	2nd 18M	10	9	Total	Total 10	Total 9
1	11A	葉震揚	M6990S	香港培正中學	2005	273 (1)	4	25	274 (1)	7	20	547	11	45
2	11B	鍾衍朗	M7289S	聖保羅會	2005	255 (2)	0	18	258 (2)	4	16	513	4	34

## 男子複合弓乙組

排名	靶號	姓名	射手編號	屬會/學校/團體	出生年份	賽事成績								
						1st 18M	10	9	2nd 18M	10	9	Total	Total 10	Total 9
1	10B	李沿樂	M8699S	心誠會	2007	256 (1)	7	13	268 (1)	4	22	524	11	35

## 男子複合弓丙丁混合組

排名	靶號	姓名	射手編號	屬會/學校/團體	出生年份	賽事成績								
						1st 18M	10	9	2nd 18M	10	9	Total	Total 10	Total 9
1	12A	王騫	M7837S	聖芳濟書院	2009	274 (1)	7	21	273 (1)	9	16	547	16	37
2	13A	馮鈺桓	M7949S	星箭會	2008	251 (3)	2	16	264 (2)	5	18	515	7	34
3	13B	劉栢晞	M8710S	胡兆熾會	2008	255 (2)	1	21	253 (3)	1	16	508	2	37
4	12B	何珀悠	M8261S	星箭會	2010	228 (4)	3	6	215 (4)	2	8	443	5	14
5	14A	游梓進	M9175S	胡兆熾會	2008	203 (5)	3	7	193 (5)	0	8	396	3	15
6	14B	何珀然	M8262S	星箭會	2012	72 (6)	0	0	106 (6)	0	2	178	0	2

## 男子複合弓組總成績

排名	靶號	姓名	射手編號	屬會/學校/團體	出生年份	賽事成績								
						1st 18M	10	9	2nd 18M	10	9	Total	Total 10	Total 9
1	12A	王騫	M7837S	聖芳濟書院	2009	274 (1)	7	21	273 (2)	9	16	547	16	37
2	11A	葉震揚	M6990S	香港培正中學	2005	273 (2)	4	25	274 (1)	7	20	547	11	45
3	10B	李沿樂	M8699S	心誠會	2007	256 (3)	7	13	268 (3)	4	22	524	11	35
4	13A	馮鈺桓	M7949S	星箭會	2008	251 (6)	2	16	264 (4)	5	18	515	7	34
5	11B	鍾衍朗	M7289S	聖保羅會	2005	255 (5)	0	18	258 (5)	4	16	513	4	34
6	13B	劉栢晞	M8710S	胡兆熾會	2008	255 (4)	1	21	253 (6)	1	16	508	2	37
7	12B	何珀悠	M8261S	星箭會	2010	228 (7)	3	6	215 (7)	2	8	443	5	14
8	14A	游梓進	M9175S	胡兆熾會	2008	203 (8)	3	7	193 (8)	0	8	396	3	15
9	14B	何珀然	M8262S	星箭會	2012	72 (9)	0	0	106 (9)	0	2	178	0	2

2022年香港青少年室內射箭淘汰賽

2023年1月1日

聯和墟體育館

比賽成績

女子複合弓組

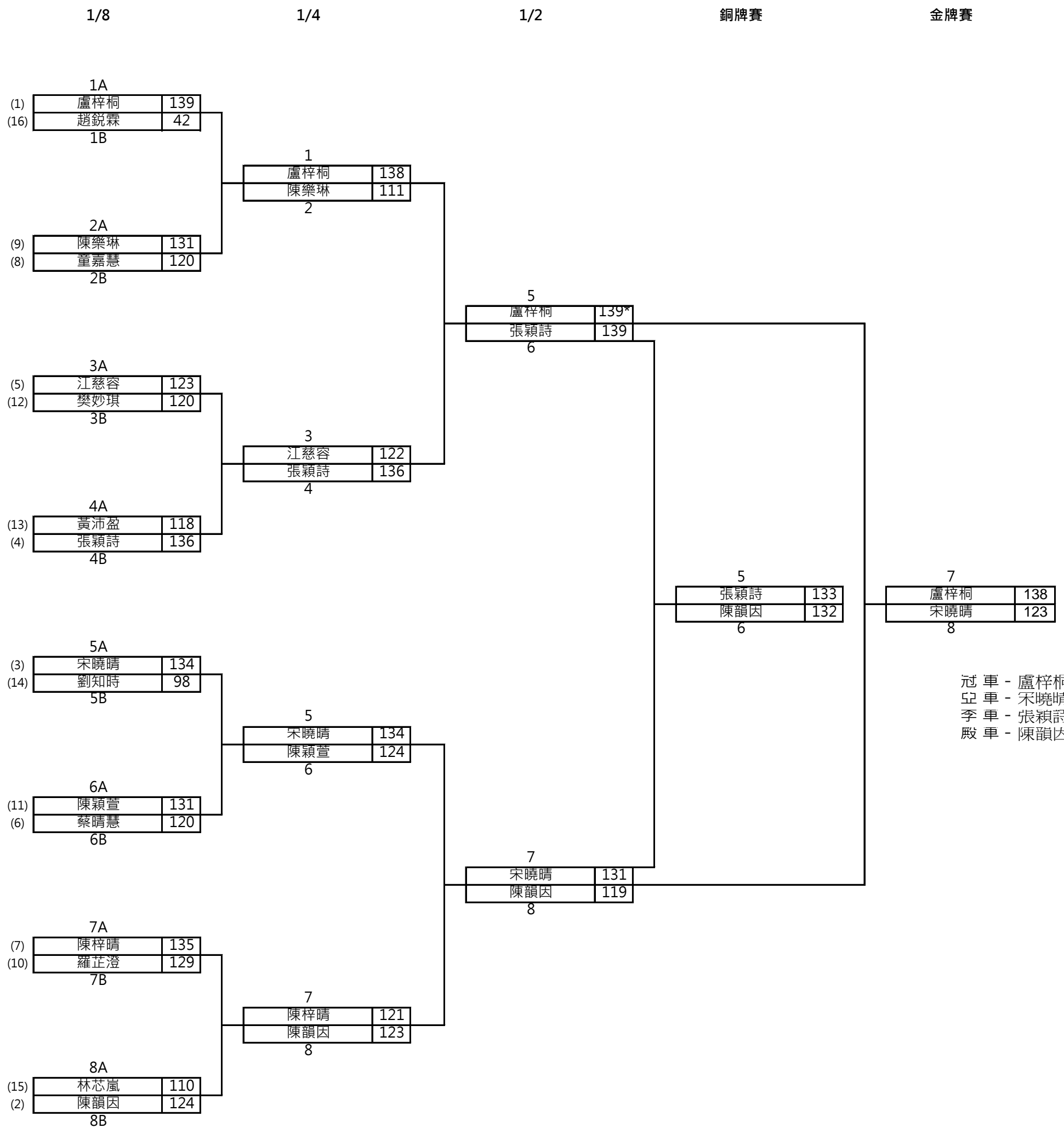

2022年香港青少年室內射箭淘汰賽

2023年1月1日

聯和墟體育館

比賽成績

男子複合弓組

1/8

1/4

1/2

銅牌賽

金牌賽

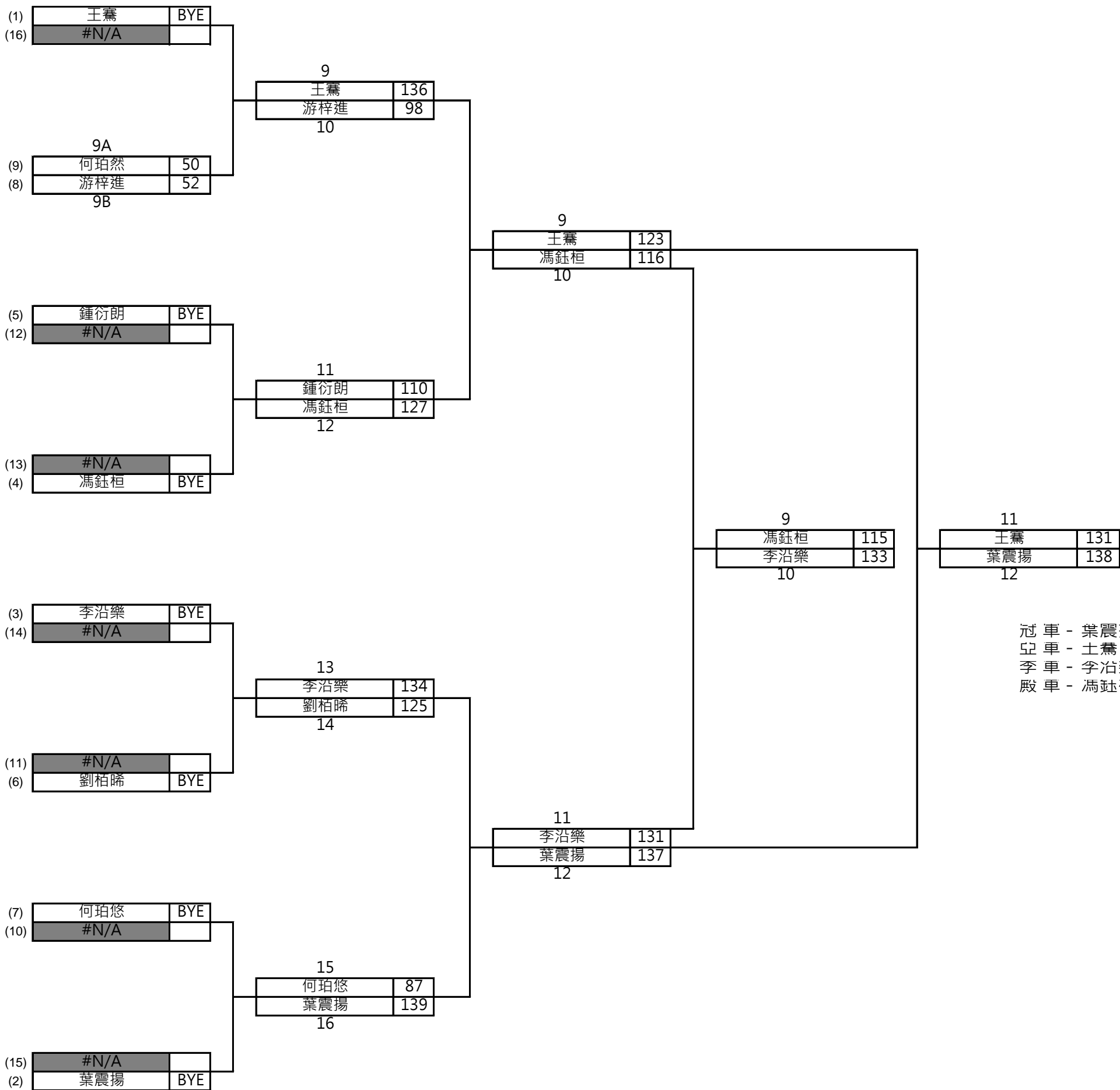

2022年香港青少年室內射箭淘汰賽

2023年1月1日

聯和墟體育館

比賽成績

男子複合弓組

名次	姓名	射手編號	屬會/學校/團體	出生年份	排名賽	1/8	1/4	1/2	銅牌賽	金牌賽
1	葉震揚	M6990S	香港培正中學	2005	547	BYE	139	137		138
2	王騫	M7837S	聖芳濟書院	2009	547	BYE	136	123		131
3	李沿樂	M8699S	心誠會	2007	524	BYE	134	131	133	
4	馮鈺桓	M7949S	星箭會	2008	515	BYE	127	116	115	
5	劉栢晞	M8710S	胡兆熾會	2008	508	BYE	125			
6	鍾衍朗	M7289S	聖保羅會	2005	513	BYE	110			
7	游梓進	M9175S	胡兆熾會	2008	396	52	98			
8	何珀悠	M8261S	星箭會	2010	443	BYE	87			
9	何珀然	M8262S	星箭會	2012	178	50				

女子複合弓組

\*Shoot-off 取勝

名次	姓名	射手編號	屬會/學校/團體	出生年份	排名賽	1/8	1/4	1/2	銅牌賽	金牌賽
1	盧梓桐	M6700S	真光會	2003	537	139	138	139*		138
2	宋曉晴	M6816	博雅箭會	2004	529	134	134	131		123
3	張穎詩	M8295S	沙田會	2007	527	136	136	139	133	
4	陳韻茵	M8379S	香港真光書院	2007	530	124	123	119	132	
5	陳穎萱	M8461S	香港培正中學	2007	485	131	124			
6	江慈容	M8071S	真光會	2005	516	123	122			
7	陳梓晴	M7787S	真光會	2005	512	135	121			
8	陳樂琳	M8070S	香港真光書院	2007	503	131	111			
9	羅芷澄	M7524S	香港真光書院	2005	490	129				
9	蔡晴慧	M8493S	心誠會	2008	515	120				
9	童嘉慧	M5745S	沙田會	2003	505	120				
9	樊妙琪	M7846S	香港真光書院	2007	468	120				
9	黃沛盈	M8340S	香港真光書院	2008	414	118				
9	林芯嵐	M7716S	沙田會	2008	384	110				
9	劉知時	M8152S	消防會	2011	409	98				
9	趙銳霖	M8391S	香港真光書院	2008	299	42				
ABS	李雪穎	M6050	真光會	2002						
ABS	莫孳柳	M8492S	心誠會	2007						
ABS	蕭祉霖	M8458S	香港培正中學	2008						