

2022年香港盃射箭比賽

2022年6月25日

灣仔運動場

排位賽賽事成績

男子複合弓中級組

將於下場賽事升組作賽

| 排名 | 靶號 | 姓名 | 射手編號 | 屬會 | 出生年份 | 賽事成績 | | | | | | | | | | |
|-----|----|-----|--------|------|------|------|------|----|------|-----|------|-------|---|-----|----|----|
| | | | | | | 50M | | | 10+X | | | Total | | | | |
| 1 | 2A | 林鴻興 | M5692 | 科大會 | | 342 | (1) | 20 | 10 | 339 | (1) | 20 | 7 | 681 | 40 | 17 |
| 2 | 2B | 易大為 | M8848S | 個人 | | 339 | (2) | 18 | 3 | 335 | (2) | 16 | 6 | 674 | 34 | 9 |
| 3 | 3A | 陳賢翀 | M6614 | 羿曦會 | | 310 | (7) | 5 | 1 | 329 | (3) | 12 | 5 | 639 | 17 | 6 |
| 4 | 2C | 康保麟 | M4414S | 鳳溪會 | | 309 | (8) | 10 | 3 | 311 | (4) | 12 | 3 | 620 | 22 | 6 |
| 5 | 2D | 梁曉聰 | M4948 | 羿曦會 | | 308 | (9) | 8 | 2 | 307 | (5) | 8 | 4 | 615 | 16 | 6 |
| 6 | 1D | 王騫 | M7837S | 個人 | 2009 | 314 | (6) | 10 | 3 | 293 | (7) | 8 | 1 | 607 | 18 | 4 |
| 7 | 1C | 陳仲樑 | M6471 | 金信會 | | 320 | (5) | 13 | 6 | 275 | (9) | 9 | 3 | 595 | 22 | 9 |
| 8 | 4A | 何啟聰 | M7700 | 金信會 | | 324 | (4) | 11 | 4 | 268 | (11) | 7 | 1 | 592 | 18 | 5 |
| 9 | 3B | 王洪 | M8017 | 九龍會 | | 326 | (3) | 14 | 7 | 260 | (12) | 7 | 3 | 586 | 21 | 10 |
| 10 | 3D | 莫錦華 | M7843 | 卓山會 | | 270 | (12) | 3 | 1 | 306 | (6) | 10 | 4 | 576 | 13 | 5 |
| 11 | 1B | 鄭科瑜 | M6456 | 卓山會 | | 276 | (10) | 3 | 0 | 280 | (8) | 5 | 2 | 556 | 8 | 2 |
| 12 | 1A | 梁惠林 | M6264E | 消防會 | | 274 | (11) | 8 | 1 | 270 | (10) | 5 | 2 | 544 | 13 | 3 |
| 13 | 4B | 陳民禮 | M3904 | 獅子山會 | | 204 | (13) | 1 | 0 | 160 | (13) | 0 | 0 | 364 | 1 | 0 |
| ABS | 3C | 張家俊 | M8335 | 星箭會 | | 0 | (14) | 0 | 0 | 0 | (14) | 0 | 0 | 0 | 0 | 0 |
| ABS | 4C | 蘇子傑 | M8047 | 致勝會 | | 0 | (14) | 0 | 0 | 0 | (14) | 0 | 0 | 0 | 0 | 0 |

女子複合弓中級組

將於下場賽事升組作賽

| 排名 | 靶號 | 姓名 | 射手編號 | 屬會 | 出生年份 | 賽事成績 | | | | | | | | | | |
|----|----|-----|--------|------|------|------|-----|---|------|-----|-----|-------|---|-----|----|---|
| | | | | | | 50M | | | 10+X | | | Total | | | | |
| 1 | 5A | 蔡佩盈 | M6163S | 心誠會 | 2003 | 310 | (1) | 5 | 2 | 324 | (1) | 9 | 2 | 634 | 14 | 4 |
| 2 | 5B | 梁幸儀 | M6249 | 西北會 | | 299 | (3) | 5 | 2 | 297 | (2) | 4 | 4 | 596 | 9 | 6 |
| 3 | 6A | 藍詠怡 | M4599S | 柴灣會 | | 309 | (2) | 5 | 1 | 282 | (4) | 7 | 1 | 591 | 12 | 2 |
| 4 | 5C | 黃麗羨 | M8016 | 星箭會 | | 291 | (4) | 4 | 2 | 286 | (3) | 5 | 1 | 577 | 9 | 3 |
| 5 | 6B | 陳梓晴 | M7787S | 真光會 | 2005 | 270 | (5) | 3 | 0 | 279 | (5) | 4 | 0 | 549 | 7 | 0 |
| 6 | 6C | 梁綽盈 | M7549S | 博雅箭會 | | 251 | (6) | 5 | 0 | 252 | (6) | 3 | 0 | 503 | 8 | 0 |

女子反曲弓新秀組

將於下場賽事升組作賽

| 排名 | 靶號 | 姓名 | 射手編號 | 屬會 | 出生年份 | 賽事成績 | | | | | | | | | | |
|-----|-----|-----|--------|---------------|------|------|------|----|------|-----|------|-------|---|-----|----|---|
| | | | | | | 18M | | | 10+X | | | Total | | | | |
| 1 | 16C | 施嘉琳 | M8748 | 金信會 | | 333 | (1) | 15 | 7 | 334 | (1) | 13 | 1 | 667 | 28 | 8 |
| 2 | 15B | 孫靜宜 | M8663 | 金信會 | | 320 | (3) | 14 | 6 | 330 | (2) | 12 | 2 | 650 | 26 | 8 |
| 3 | 7B | 張嘉雯 | 臨時註冊 | 致勝會 | | 316 | (5) | 8 | 2 | 322 | (4) | 13 | 3 | 638 | 21 | 5 |
| 4 | 13C | 李嘉禧 | 臨時註冊 | 辰星會 | 2002 | 323 | (2) | 10 | 4 | 308 | (16) | 6 | 1 | 631 | 16 | 5 |
| 5 | 12C | 余菁慧 | M8056 | 童軍會 | | 314 | (7) | 6 | 1 | 316 | (7) | 7 | 1 | 630 | 13 | 2 |
| 6 | 11C | 朱恩和 | M8569S | 博雅箭會 | 2009 | 302 | (18) | 8 | 3 | 326 | (3) | 11 | 5 | 628 | 19 | 8 |
| 7 | 11B | 李樂妍 | M8232S | 個人 | 2008 | 317 | (4) | 10 | 3 | 311 | (12) | 6 | 2 | 628 | 16 | 5 |
| 8 | 7D | 鍾沁妍 | M8568 | 博雅箭會 | | 315 | (6) | 11 | 3 | 312 | (10) | 9 | 1 | 627 | 20 | 4 |
| 9 | 10A | 邵慧琳 | M8606S | 鳳溪會 | 2008 | 310 | (10) | 11 | 3 | 317 | (5) | 7 | 4 | 627 | 18 | 7 |
| 10 | 8C | 李善殷 | M8832S | 博雅箭會 | | 313 | (8) | 8 | 4 | 310 | (15) | 7 | 3 | 623 | 15 | 7 |
| 11 | 18C | 鄭泳心 | 臨時註冊 | 香港管理專業協會羅桂祥中學 | 2009 | 306 | (15) | 7 | 2 | 316 | (6) | 11 | 2 | 622 | 18 | 4 |
| 12 | 17D | 侯蕾 | M8842S | 港大會 | | 311 | (9) | 5 | 4 | 308 | (17) | 5 | 2 | 619 | 10 | 6 |
| 13 | 7C | 曾梓琳 | M8595S | 鳳溪會 | 2008 | 307 | (13) | 5 | 0 | 311 | (11) | 10 | 3 | 618 | 15 | 3 |
| 14 | 13B | 李凱瑩 | M8838S | 博雅箭會 | 2005 | 302 | (20) | 8 | 1 | 315 | (8) | 11 | 1 | 617 | 19 | 2 |
| 15 | 7A | 黃宣嵐 | M8057S | 真光會 | 2007 | 306 | (14) | 9 | 2 | 310 | (14) | 8 | 5 | 616 | 17 | 7 |
| 16 | 9C | 蔡晴善 | M8494S | 心誠會 | 2007 | 305 | (17) | 5 | 0 | 311 | (13) | 6 | 0 | 616 | 11 | 0 |
| 17 | 9A | 許召齊 | M8844S | 博雅箭會 | | 309 | (11) | 6 | 2 | 305 | (21) | 4 | 1 | 614 | 10 | 3 |
| 18 | 14D | 伍家曦 | 臨時註冊 | 辰星會 | | 306 | (16) | 5 | 3 | 307 | (19) | 6 | 1 | 613 | 11 | 4 |
| 19 | 19C | 樊紫儀 | M8529S | 香港管理專業協會羅桂祥中學 | 2006 | 302 | (18) | 8 | 3 | 307 | (18) | 12 | 5 | 609 | 20 | 8 |
| 20 | 17B | 謝美華 | 臨時註冊 | 致勝會 | | 309 | (12) | 5 | 1 | 299 | (23) | 2 | 2 | 608 | 7 | 3 |
| 21 | 16D | 李美莉 | 臨時註冊 | 香港管理專業協會羅桂祥中學 | 2007 | 291 | (25) | 2 | 1 | 313 | (9) | 6 | 3 | 604 | 8 | 4 |
| 22 | 18B | 羅晞晴 | 臨時註冊 | 辰星會 | 2010 | 297 | (23) | 7 | 4 | 306 | (20) | 10 | 3 | 603 | 17 | 7 |
| 23 | 15D | 麥綽瑤 | M8112S | 科大會 | 2002 | 302 | (21) | 7 | 3 | 295 | (26) | 7 | 3 | 597 | 14 | 6 |
| 24 | 16B | 羅焯瑤 | 臨時註冊 | 沙田會 | 2002 | 296 | (24) | 3 | 0 | 298 | (24) | 8 | 1 | 594 | 11 | 1 |
| 25 | 16A | 林筱雅 | M8137S | 科大會 | | 299 | (22) | 7 | 2 | 284 | (32) | 5 | 1 | 583 | 12 | 3 |
| 26 | 10B | 莫華彬 | M8492S | 心誠會 | 2007 | 288 | (27) | 5 | 1 | 292 | (27) | 7 | 1 | 580 | 12 | 2 |
| 27 | 10D | 李紫瑩 | M8846S | 個人 | | 280 | (31) | 2 | 1 | 297 | (25) | 7 | 1 | 577 | 9 | 2 |
| 28 | 17C | 盧沅滢 | M8503S | 博雅箭會 | 2003 | 287 | (28) | 5 | 2 | 289 | (29) | 2 | 1 | 576 | 7 | 3 |
| 29 | 12A | 蔡晴慧 | M8493S | 心誠會 | 2008 | 287 | (29) | 4 | 1 | 289 | (30) | 2 | 0 | 576 | 6 | 1 |
| 30 | 18A | 梁婉玲 | M7598 | 童軍會 | | 287 | (30) | 3 | 0 | 288 | (31) | 2 | 1 | 575 | 5 | 1 |
| 31 | 15A | 周瑞珩 | 臨時註冊 | 樂箭會 | | 275 | (34) | 3 | 1 | 299 | (22) | 4 | 2 | 574 | 7 | 3 |
| 32 | 9B | 馬瑞彤 | M8607S | 鳳溪會 | 2006 | 279 | (32) | 0 | 0 | 271 | (34) | 6 | 3 | 550 | 6 | 3 |
| 33 | 14C | 龐君儀 | M8559S | 中大會 | | 260 | (37) | 3 | 1 | 289 | (28) | 3 | 0 | 549 | 6 | 1 |
| 34 | 14B | 呂家欣 | 臨時註冊 | 香港管理專業協會羅桂祥中學 | 2008 | 290 | (26) | 6 | 1 | 250 | (39) | 4 | 1 | 540 | 10 | 2 |
| 35 | 13A | 趙美琦 | M8603S | 中大會 | | 276 | (33) | 3 | 2 | 259 | (37) | 2 | 0 | 535 | 5 | 2 |
| 36 | 12B | 黎美儀 | M8512 | 荃葵會 | | 260 | (38) | 1 | 0 | 268 | (35) | 3 | 0 | 528 | 4 | 0 |
| 37 | 10C | 馮順琳 | M8366S | 真光會 | 2008 | 266 | (36) | 6 | 1 | 251 | (38) | 4 | 0 | 517 | 10 | 1 |
| 38 | 9D | 王小雪 | M8620S | 真光會 | 2008 | 239 | (42) | 1 | 0 | 275 | (33) | 4 | 1 | 514 | 5 | 1 |
| 39 | 13D | 羅梓盈 | M8527S | 香港管理專業協會羅桂祥中學 | 2007 | 245 | (40) | 2 | 1 | 260 | (36) | 4 | 0 | 505 | 6 | 1 |
| 40 | 19A | 陳詠妍 | M8817S | 黃大仙會 | 2008 | 251 | (39) | 3 | 1 | 236 | (40) | 2 | 1 | 487 | 5 | 2 |
| 41 | 8D | 陳樂悠 | 臨時註冊 | 致勝會 | 2010 | 241 | (41) | 2 | 0 | 220 | (43) | 1 | 1 | 461 | 3 | 1 |
| 42 | 15C | 張敏悅 | 臨時註冊 | 香港管理專業協會羅桂祥中學 | 2006 | 225 | (43) | 2 | 0 | 216 | (44) | 3 | 0 | 441 | 5 | 0 |
| 43 | 17A | 林惠敏 | 臨時註冊 | 香港管理專業協會羅桂祥中學 | 2008 | 205 | (44) | 1 | 0 | 227 | (42) | 3 | 2 | 432 | 4 | 2 |
| 44 | 8B | 林凱詠 | M8358S | 真光會 | 2005 | 198 | (46) | 2 | 1 | 232 | (41) | 4 | 1 | 430 | 6 | 2 |
| 45 | 8A | 楊巽森 | M8843S | 鳳溪會 | 2009 | 199 | (45) | 5 | 0 | 206 | (45) | 1 | 0 | 405 | 6 | 0 |
| 46 | 19B | 何靖悠 | 臨時註冊 | 個人 | 2010 | 179 | (47) | 0 | 0 | 168 | (46) | 2 | 0 | 347 | 2 | 0 |
| 47 | 12D | 盧堯琦 | 臨時註冊 | 培雅會 | | 271 | (35) | 6 | 2 | 50 | (47) | 0 | 0 | 321 | 6 | 2 |
| 48 | 11A | 溫淳恩 | M8487S | 獅子山會 | 2010 | 110 | (48) | 1 | 1 | 0 | (48) | 0 | 0 | 110 | 1 | 1 |
| ABS | 11D | 陸澄 | M8701S | 心誠會 | 2009 | 0 | (49) | 0 | 0 | 0 | (48) | 0 | 0 | 0 | 0 | 0 |
| ABS | 14A | 潘詠言 | M8749S | 金信會 | 2005 | 0 | (49) | 0 | 0 | 0 | (48) | 0 | 0 | 0 | 0 | 0 |

2022年香港盃射箭比賽
2022年6月25日
灣仔運動場
淘汰賽排靶表

男子複合弓中級組

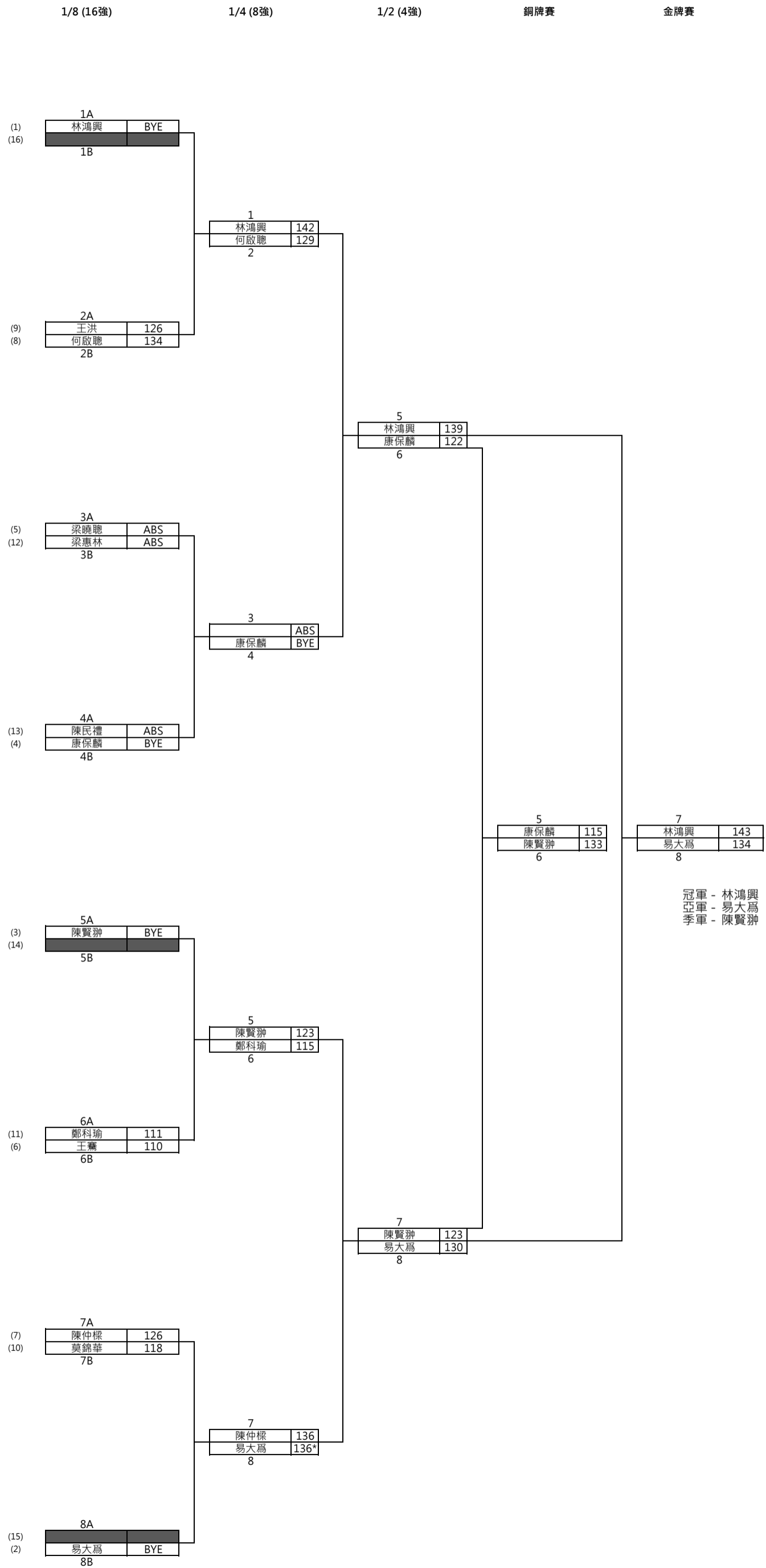

2022年香港盃射箭比賽

2022年6月25日

灣仔運動場

淘汰賽賽事成績

男子複合弓中級組

| 名次 | 姓名 | 射手編號 | 屬會 | 出生年份 | 排名賽 | 1/8 | 1/4 | 1/2 | 銅牌賽 | 金牌賽 |
|-----|-----|--------|------|------|-----|-----|------|-----|-----|-----|
| 1 | 林鴻興 | M5692 | 科大會 | | 681 | BYE | 142 | 139 | | 143 |
| 2 | 易大為 | M8848S | 個人 | | 674 | BYE | 136* | 130 | | 134 |
| 3 | 陳賢翀 | M6614 | 羿曦會 | | 639 | BYE | 123 | 123 | 133 | |
| 4 | 康保麟 | M4414S | 鳳溪會 | | 620 | BYE | BYE | 122 | 115 | |
| 5 | 陳仲樑 | M6471 | 金信會 | | 595 | 126 | 136 | | | |
| 6 | 何啟聰 | M7700 | 金信會 | | 592 | 134 | 129 | | | |
| 7 | 鄭科瑜 | M6456 | 卓山會 | | 556 | 111 | 115 | | | |
| 8 | 王洪 | M8017 | 九龍會 | | 586 | 126 | | | | |
| 9 | 莫錦華 | M7843 | 卓山會 | | 576 | 118 | | | | |
| 9 | 王騫 | M7837S | 個人 | 2009 | 607 | 110 | | | | |
| 9 | 梁曉聰 | M4948 | 羿曦會 | | 615 | ABS | | | | |
| 9 | 梁惠林 | M6264E | 消防會 | | 544 | ABS | | | | |
| 9 | 陳民禮 | M3904 | 獅子山會 | | 364 | ABS | | | | |
| ABS | 張家俊 | M8335 | 星箭會 | | | | | | | |
| ABS | 蘇子傑 | M8047 | 致勝會 | | | | | | | |