

2014-2015香港青少年室內射箭淘汰賽
2015年3月21日
粉嶺聯和墟體育館
比賽成績

男子甲組反曲弓

排名	靶號	姓名	射手編號	學校/屬會	出生年份	賽事成績										
						1st 18M		10	9	2nd 18M		10	9	Total	Total 10	Total 9
1	1D	葉青樺	M3908S	喇沙會	1996	275	(1)	12	11	277	(1)	15	8	552	27	19
2	5D	石文龍	M4411S	鳳溪會	1996	277	(1)	10	17	273	(3)	12	10	550	22	27
3	4D	王家樂	M4435S	警察會	1998	272	(3)	14	7	273	(4)	10	14	545	24	21
4	2D	蘇駿藝	M4257S	喇沙書院	1998	265	(5)	10	10	276	(2)	11	15	541	21	25
5	4A	郭聖初	M4731S	傷協會	1995	263	(6)	6	15	264	(5)	8	14	527	14	29
6	2A	羅君道	M4133S	心誠會	1998	262	(5)	8	14	263	(4)	8	9	525	16	23
7	3D	梁梓洛	M4260S	喇沙書院	1998	267	(4)	9	11	251	(10)	4	16	518	13	27
8	5B	柳兆軒	M4453S	警察會	1998	255	(10)	6	9	258	(9)	7	13	513	13	22
9	3B	鄔卓彥	臨時註冊	拔萃男書院	1998	249	(12)	4	10	263	(7)	6	14	512	10	24
10	2C	陳洪武	M4201S	胡兆熾會	1996	247	(13)	5	10	259	(8)	4	16	506	9	26
11	2B	虞祚銘	M4472S	拔萃男書院	1998	257	(7)	6	12	245	(8)	6	9	502	12	21
12	1B	溫皓軒	M4869S	心誠會	1998	261	(6)	7	10	238	(9)	3	10	499	10	20
13	5C	羅銘棠	M5535S	東青會	1998	253	(11)	7	9	226	(14)	4	8	479	11	17
14	4C	莫皓喬	臨時註冊	港島東會	1998	221	(15)	2	10	207	(16)	4	8	428	6	18
15	3A	黃兆聰	M4341	心誠會	1995	200	(17)	3	5	228	(13)	3	3	428	6	8
16	1C	陳振業	臨時註冊	拔萃男書院	1998	217	(11)	5	7	210	(11)	0	3	427	5	10
17	5A	麥朗熙	臨時註冊	港島東會	1997	224	(14)	3	7	199	(17)	5	5	423	8	12
18	3C	王康彥	臨時註冊	啟思中學	1998	189	(18)	4	2	132	(18)	2	3	321	6	5
ABS	1A	朱世麟	臨時註冊	中華基金中學	1998	0	(14)	0	0	0	(14)	0	0	0	0	0
ABS	4B	梁錦威	M5613S	路德會呂明才中學	1996	0	(19)	0	0	0	(19)	0	0	0	0	0

男子乙組反曲弓

排名	靶號	姓名	射手編號	學校/屬會	出生年份	賽事成績										
						1st 18M		10	9	2nd 18M		10	9	Total	Total 10	Total 9
1	8C	林日曦	M4616S	喇沙書院	1999	254	(1)	7	9	264	(1)	7	13	518	14	22
2	9C	羅卓朗	M4617S	喇沙書院	1999	252	(4)	7	15	259	(4)	5	13	511	12	28
3	7C	明博謙	M4870S	基督教香港信義會心誠中學	2000	251	(5)	7	12	255	(6)	10	7	506	17	19
4	6D	楊洽濤	M5354S	喇沙會	2000	246	(9)	4	9	260	(2)	6	13	506	10	22
5	8B	梁焯然	M4972S	香港管理專業協會羅桂祥中學	2000	247	(8)	2	12	256	(5)	4	11	503	6	23
6	6A	葉鈺鵬	M4524S	心誠會	1999	253	(2)	6	12	249	(8)	7	12	502	13	24
7	11C	蘇頌晞	M5327S	喇沙會	2000	252	(3)	9	9	246	(9)	3	10	498	12	19
8	10D	簡志杰	M4486S	鳳溪會	1999	250	(6)	9	5	244	(11)	5	12	494	14	17
9	11B	曾啟彥	M5530S	培正中學	1999	228	(13)	6	3	259	(3)	10	8	487	16	11
10	7A	李天麟	臨時註冊	拔萃男書院	1999	236	(10)	4	5	244	(10)	6	8	480	10	13
11	10C	黃康日	M5325S	喇沙會	2000	228	(14)	5	6	250	(7)	4	11	478	9	17
12	8D	曾昀暉	M5080S	聖保羅會	1999	233	(11)	4	10	236	(12)	4	11	469	8	21
13	12B	陳霏瓊	M5577S	中華基金中學	1999	249	(7)	7	7	217	(16)	5	4	466	12	11
14	11D	陳俊嘉	臨時註冊	港島東會	1999	231	(12)	6	6	222	(15)	7	5	453	13	11
15	9A	林鐫稀	臨時註冊	拔萃男書院	1999	209	(17)	1	6	232	(13)	5	4	441	6	10
16	6C	練偉皓	M4867S	基督教香港信義會心誠中學	2000	206	(18)	1	4	229	(14)	3	6	435	4	10
17	7B	王嘉樂	M4971S	香港管理專業協會羅桂祥中學	2000	222	(15)	3	5	203	(19)	2	8	425	5	13
18	10B	李家淳	M5597S	香港管理專業協會羅桂祥中學	2000	209	(16)	4	7	207	(17)	3	6	416	7	13
19	11A	戴肇鋒	臨時註冊	拔萃男書院	2000	197	(19)	3	5	206	(18)	4	6	403	7	11
20	12C	余宗義	M4561S	基督教香港信義會心誠中學	1999	191	(20)	2	7	182	(21)	5	4	373	7	11
21	10A	鄧朗峰	臨時註冊	拔萃男書院	2000	172	(22)	3	5	183	(20)	3	7	355	6	12
22	7D	李俊諾	臨時註冊	喇沙會	2000	178	(21)	1	3	175	(23)	1	4	353	2	7
23	8A	林煒	臨時註冊	拔萃男書院	1999	153	(23)	0	4	130	(24)	1	2	283	1	6
24	12A	林灝	臨時註冊	拔萃男書院	2000	105	(24)	1	2	175	(22)	2	2	280	3	4
ABS	9B	李正豪	M4973S	香港管理專業協會羅桂祥中學	1999	0	(25)	0	0	0	(25)	0	0	0	0	0
ABS	9D	林俊津	M5612S	路德會呂明才中學	1999	0	(25)	0	0	0	(25)	0	0	0	0	0

2014-2015香港青少年室內射箭淘汰賽
2015年3月21日
粉嶺聯和墟體育館
比賽成績

男子丙組反曲弓

排名	靶號	姓名	射手編號	學校/屬會	出生年份	賽事成績										
						1st 18M		10	9	2nd 18M		10	9	Total	Total 10	Total 9
1	14A	鄭瑋釗	M5513S	拔萃男書院	2001	259	(1)	5	14	271	(1)	12	10	530	17	24
2	18C	蔣雨晉	M5473S	喇沙書院	2001	218	(3)	2	5	251	(2)	5	12	469	7	17
3	16C	黃崇天	M5370S	喇沙書院	2001	221	(2)	3	5	246	(3)	4	11	467	7	16
4	18B	黃梓曜	臨時註冊	基督教香港信義會心誠中學	2002	206	(5)	4	4	209	(6)	1	7	415	5	11
5	13C	鄔仕仁	臨時註冊	基督教香港信義會心誠中學	2002	202	(6)	3	6	212	(5)	1	5	414	4	11
6	16B	李納德	M5453S	胡兆熾會	2001	214	(4)	5	8	186	(9)	2	4	400	7	12
7	13A	葛振宇	M5469S	心誠會	2001	199	(8)	4	6	197	(8)	3	10	396	7	16
8	17A	陳浩翹	臨時註冊	拔萃男書院	2002	201	(7)	3	5	180	(11)	3	4	381	6	9
9	17B	張楊	M5598S	香港管理專業協會羅桂祥中學	2001	140	(14)	1	5	235	(4)	4	10	375	5	15
10	17D	桑子豪	臨時註冊	中華基督教會基慈小學	2001	190	(9)	0	9	184	(10)	1	6	374	1	15
11	14D	姚遨謙	臨時註冊	喇沙書院	2002	172	(10)	4	2	177	(14)	3	5	349	7	7
12	15A	梁博彥	臨時註冊	拔萃男書院	2001	164	(12)	2	3	179	(13)	0	8	343	2	11
13	15C	徐振庭	臨時註冊	拔萃男書院	2001	164	(11)	2	5	174	(15)	3	3	338	5	8
14	13D	朱世榕	臨時註冊	喇沙書院	2002	127	(17)	2	2	208	(7)	2	8	335	4	10
15	18D	林宇榮	臨時註冊	路德會呂明才中學	2001	147	(13)	3	2	174	(16)	2	3	321	5	5
16	16A	何奕然	臨時註冊	拔萃男書院	2001	127	(16)	3	4	179	(12)	1	6	306	4	10
17	16D	陳俊希	M5468S	心誠會	2001	100	(18)	1	2	173	(17)	3	5	273	4	7
18	15B	許珺瑜	臨時註冊	基督教香港信義會心誠中學	2002	128	(15)	2	4	126	(18)	2	3	254	4	7
19	13B	盧朗森	臨時註冊	拔萃男書院	2002	85	(19)	1	1	80	(19)	1	0	165	2	1
20	14C	曾慶倫	臨時註冊	拔萃男書院	2002	67	(20)	0	2	61	(20)	0	1	128	0	3
21	14B	陳泓健	臨時註冊	基督教香港信義會心誠中學	2002	64	(21)	0	0	54	(21)	1	1	118	1	1
ABS	17C	譚翊乾	M5373S	喇沙書院	2001	0	(22)	0	0	0	(22)	0	0	0	0	0
ABS	18A	鄭以敬	臨時註冊	拔萃男書院	2002	0	(22)	0	0	0	(22)	0	0	0	0	0

男子丁組反曲弓

排名	靶號	姓名	射手編號	學校/屬會	出生年份	賽事成績										
						1st 18M		10	9	2nd 18M		10	9	Total	Total 10	Total 9
1	19D	莫穎熹	M4728S	童軍會	2004	157	(1)	2	7	154	(1)	0	7	311	2	14
2	19C	何洛迪	M4710S	香港路德會增城兆霖學校	2004	148	(2)	0	3	116	(2)	0	2	264	0	5
3	19A	梁晉熙	M5591S	沙田會	2003	127	(3)	0	3	115	(3)	1	2	242	1	5
4	19B	黃卓曦	M4632S	童軍會	2004	95	(4)	0	3	80	(4)	0	2	175	0	5

2014-2015香港青少年室內射箭淘汰賽

2015年3月21日

粉嶺聯和墟體育館

比賽成績

男子反曲弓組總成績

排名	靶號	姓名	射手編號	學校/屬會	出生年份	賽事成績								
						1st 18M	10	9	2nd 18M	10	9	Total	Total 10	Total 9
1	1D	葉青樺	M3908S	喇沙會	1996	275 (2)	12	11	277 (1)	15	8	552	27	19
2	5D	石文龍	M4411S	鳳溪會	1996	277 (1)	10	17	273 (3)	12	10	550	22	27
3	4D	王家樂	M4435S	警察會	1998	272 (3)	14	7	273 (3)	10	14	545	24	21
4	2D	蘇駿藝	M4257S	喇沙書院	1998	265 (5)	10	10	276 (2)	11	15	541	21	25
5	14A	鄭瑋釗	M5513S	拔萃男書院	2001	259 (9)	5	14	271 (5)	12	10	530	17	24
6	4A	郭聖初	M4731S	傷協會	1995	263 (6)	6	15	264 (6)	8	14	527	14	29
7	2A	羅君道	M4133S	心誠會	1998	262 (7)	8	14	263 (8)	8	9	525	16	23
8	8C	林日曦	M4616S	喇沙書院	1999	254 (12)	7	9	264 (6)	7	13	518	14	22
9	3D	梁梓洛	M4260S	喇沙書院	1998	267 (4)	9	11	251 (17)	4	16	518	13	27
10	5B	柳兆軒	M4453S	警察會	1998	255 (11)	6	9	258 (14)	7	13	513	13	22
11	3B	鄧卓彥	臨時註冊	拔萃男書院	1998	249 (19)	4	10	263 (8)	6	14	512	10	24
12	9C	羅卓朗	M4617S	喇沙書院	1999	252 (15)	7	15	259 (11)	5	13	511	12	28
13	7C	明博謙	M4870S	基督教香港信義會心誠中學	2000	251 (17)	7	12	255 (16)	10	7	506	17	19
14	6D	楊洽濤	M5354S	喇沙會	2000	246 (23)	4	9	260 (10)	6	13	506	10	22
15	2C	陳洪武	M4201S	胡兆熾會	1996	247 (21)	5	10	259 (11)	4	16	506	9	26
16	8B	梁焯然	M4972S	香港管理專業協會羅桂祥中學	2000	247 (21)	2	12	256 (15)	4	11	503	6	23
17	6A	葉鈺鵬	M4524S	心誠會	1999	253 (13)	6	12	249 (20)	7	12	502	13	24
18	2B	虞祚銘	M4472S	拔萃男書院	1998	257 (10)	6	12	245 (23)	6	9	502	12	21
19	1B	溫皓軒	M4869S	心誠會	1998	261 (8)	7	10	238 (26)	3	10	499	10	20
20	11C	蘇頌晞	M5327S	喇沙會	2000	252 (15)	9	9	246 (21)	3	10	498	12	19
21	10D	簡志杰	M4486S	鳳溪會	1999	250 (18)	9	5	244 (24)	5	12	494	14	17
22	11B	曾啟彥	M5530S	培正中學	1999	228 (27)	6	3	259 (11)	10	8	487	16	11
23	7A	李天麟	臨時註冊	拔萃男書院	1999	236 (24)	4	5	244 (24)	6	8	480	10	13
24	5C	羅銘棠	M5535S	東青會	1998	253 (13)	7	9	226 (32)	4	8	479	11	17
25	10C	黃康日	M5325S	喇沙會	2000	228 (27)	5	6	250 (19)	4	11	478	9	17
26	8D	曾昉暉	M5080S	聖保羅會	1999	233 (25)	4	10	236 (27)	4	11	469	8	21
27	18C	蔣雨晉	M5473S	喇沙書院	2001	218 (33)	2	5	251 (17)	5	12	469	7	17
28	16C	黃崇天	M5370S	喇沙書院	2001	221 (31)	3	5	246 (21)	4	11	467	7	16
29	12B	陳霽瓏	M5577S	中華基金中學	1999	249 (19)	7	7	217 (34)	5	4	466	12	11
30	11D	陳俊嘉	臨時註冊	港島東會	1999	231 (26)	6	6	222 (33)	7	5	453	13	11
31	9A	林鑄稀	臨時註冊	拔萃男書院	1999	209 (36)	1	6	232 (29)	5	4	441	6	10
32	6C	練偉皓	M4867S	基督教香港信義會心誠中學	2000	206 (38)	1	4	229 (30)	3	6	435	4	10
33	4C	莫皓喬	臨時註冊	港島東會	1998	221 (31)	2	10	207 (39)	4	8	428	6	18
34	3A	黃兆聰	M4341	心誠會	1995	200 (42)	3	5	228 (31)	3	3	428	6	8
35	1C	陳振業	臨時註冊	拔萃男書院	1998	217 (34)	5	7	210 (36)	0	3	427	5	10
36	7B	王嘉樂	M4971S	香港管理專業協會羅桂祥中學	2000	222 (30)	3	5	203 (42)	2	8	425	5	13
37	5A	麥朗熙	臨時註冊	港島東會	1997	224 (29)	3	7	199 (43)	5	5	423	8	12
38	10B	李家淳	M5597S	香港管理專業協會羅桂祥中學	2000	209 (36)	4	7	207 (39)	3	6	416	7	13
39	18B	黃梓耀	臨時註冊	基督教香港信義會心誠中學	2002	206 (38)	4	4	209 (37)	1	7	415	5	11
40	13C	鄧仕仁	臨時註冊	基督教香港信義會心誠中學	2002	202 (40)	3	6	212 (35)	1	5	414	4	11
41	11A	戴肇鋒	臨時註冊	拔萃男書院	2000	197 (44)	3	5	206 (41)	4	6	403	7	11
42	16B	李納德	M5453S	胡兆熾會	2001	214 (35)	5	8	186 (45)	2	4	400	7	12
43	13A	葛振宇	M5469S	心誠會	2001	199 (43)	4	6	197 (44)	3	10	396	7	16
44	17A	陳浩翹	臨時註冊	拔萃男書院	2002	201 (41)	3	5	180 (49)	3	4	381	6	9
45	17B	張楊	M5598S	香港管理專業協會羅桂祥中學	2001	140 (57)	1	5	235 (28)	4	10	375	5	15
46	17D	桑子豪	臨時註冊	中華基督教會基慈小學	2001	190 (46)	0	9	184 (46)	1	6	374	1	15
47	12C	余宗羲	M4561S	基督教香港信義會心誠中學	1999	191 (45)	2	7	182 (48)	5	4	373	7	11
48	10A	鄧朗峰	臨時註冊	拔萃男書院	2000	172 (49)	3	5	183 (47)	3	7	355	6	12
49	7D	李俊諾	臨時註冊	喇沙會	2000	178 (48)	1	3	175 (53)	1	4	353	2	7
50	14D	姚遨謙	臨時註冊	喇沙書院	2002	172 (49)	4	2	177 (52)	3	5	349	7	7
51	15A	梁博彥	臨時註冊	拔萃男書院	2001	164 (51)	2	3	179 (50)	0	8	343	2	11
52	15C	徐振庭	臨時註冊	拔萃男書院	2001	164 (51)	2	5	174 (55)	3	3	338	5	8
53	13D	朱世榕	臨時註冊	喇沙書院	2002	127 (59)	2	2	208 (38)	2	8	335	4	10
54	3C	王康彥	臨時註冊	啟思中學	1998	189 (47)	4	2	132 (59)	2	3	321	6	5
55	18D	林宇榮	臨時註冊	路德會呂明才中學	2001	147 (56)	3	2	174 (55)	2	3	321	5	5
56	19D	莫穎熹	M4728S	童軍會	2004	157 (53)	2	7	154 (58)	0	7	311	2	14
57	16A	何奕然	臨時註冊	拔萃男書院	2001	127 (59)	3	4	179 (50)	1	6	306	4	10
58	8A	林煒	臨時註冊	拔萃男書院	1999	153 (54)	0	4	130 (60)	1	2	283	1	6
59	12A	林灝	臨時註冊	拔萃男書院	2000	105 (62)	1	2	175 (53)	2	2	280	3	4
60	16D	陳俊希	M5468S	心誠會	2001	100 (63)	1	2	173 (57)	3	5	273	4	7
61	19C	何洛迪	M4710S	香港路德會增城兆霖學校	2004	148 (55)	0	3	116 (62)	0	2	264	0	5
62	15B	許珺瑜	臨時註冊	基督教香港信義會心誠中學	2002	128 (58)	2	4	126 (61)	2	3	254	4	7
63	19A	梁晉熙	M5591S	沙田會	2003	127 (59)	0	3	115 (63)	1	2	242	1	5
64	19B	黃卓曦	M4632S	童軍會	2004	95 (64)	0	3	80 (64)	0	2	175	0	5
65	13B	盧朗森	臨時註冊	拔萃男書院	2002	85 (65)	1	1	80 (64)	1	0	165	2	1
66	14C	曾慶倫	臨時註冊	拔萃男書院	2002	67 (66)	0	2	61 (66)	0	1	128	0	3
67	14B	陳泓健	臨時註冊	基督教香港信義會心誠中學	2002	64 (67)	0	0	54 (67)	1	1	118	1	1
ABS	1A	朱世麟	臨時註冊	中華基金中學	1998	0 (68)	0	0	0 (68)	0	0	0	0	0
ABS	4B	梁錦威	M5613S	路德會呂明才中學	1996	0 (68)	0	0	0 (68)	0	0	0	0	0
ABS	9B	李正豪	M4973S	香港管理專業協會羅桂祥中學	1999	0 (68)	0	0	0 (68)	0	0	0	0	0
ABS	9D	林俊津	M5612S	路德會呂明才中學	1999	0 (68)	0	0	0 (68)	0	0	0	0	0
ABS	17C	譚翊乾	M5373S	喇沙書院	2001	0 (68)	0	0	0 (68)	0	0	0	0	0
ABS	18A	鄭以敬	臨時註冊	拔萃男書院	2002	0 (68)	0	0	0 (68)	0	0	0	0	0

2014-2015香港青少年室內射箭淘汰賽

2015年3月21日

粉嶺聯和墟體育館

比賽成績

男子甲組複合弓

排名	靶號	姓名	射手編號	學校/屬會	出生年份	賽事成績										
						1st 18M		10	9	2nd 18M		10	9	Total	Total 10	Total 9
1	8A	陳啟信	M3354S	東青會	1995	285	(1)	15	15	279	(1)	11	18	564	26	33
2	11A	賴俊傑	M4619S	喇沙會	1998	279	(2)	9	21	271	(3)	6	19	550	15	40
3	9B	梁日政	M4263S	喇沙書院	1998	271	(6)	3	26	275	(2)	5	25	546	8	51
4	9A	陸國恒	M5050S	胡兆熾會	1998	271	(4)	7	17	268	(4)	3	22	539	10	39
5	10A	周梓浩	M4200S	胡兆熾會	1995	271	(4)	7	17	267	(5)	7	16	538	14	33
6	11B	邢逸謙	M5544S	聖馬可中學	1998	275	(3)	10	16	249	(8)	3	15	524	13	31
7	8B	姚俊豪	M5399S	青衣會	1995	265	(7)	4	20	253	(7)	3	14	518	7	34
8	10B	張貴翔	M4877S	鳳溪會	1998	259	(8)	3	17	259	(6)	1	20	518	4	37

男子乙組複合弓

破香港少年紀錄

破香港青少年分齡紀錄

排名	靶號	姓名	射手編號	學校/屬會	出生年份	賽事成績										
						1st 18M		10	9	2nd 18M		10	9	Total	Total 10	Total 9
1	13B	李澤翹	M4620S	喇沙書院	1999	281	(1)	11	19	285	(1)	15	15	566	26	34
2	15B	余逸浚	M4621S	喇沙書院	1999	280	(3)	10	20	280	(2)	10	20	560	20	40
3	12A	陳煒然	M4478S	大埔08會	1999	280	(2)	11	18	275	(3)	8	19	555	19	37
4	14B	黃楚峰	M5246S	喇沙會	1999	267	(4)	5	18	267	(4)	3	22	534	8	40
5	13A	馮浩齊	M4560S	基督教香港信義會心誠中學	1999	264	(5)	5	17	263	(5)	3	20	527	8	37
6	12B	陳亮恆	M4418S	喇沙會	1999	258	(6)	6	18	261	(6)	5	15	519	11	33
7	16A	陳俊邦	M4525S	基督教香港信義會心誠中學	1999	243	(7)	1	17	257	(7)	2	18	500	3	35
8	15A	黃鴻栢	M5521S	鳳溪會	2001	233	(8)	1	14	234	(8)	3	10	467	4	24
9	14A	許凱聰	M3717S	東青會	2000	217	(9)	1	7	197	(9)	0	7	414	1	14
ABS	16B	徐雋淇	M3548S	警察會	2002	0	(10)	0	0	0	(10)	0	0	0	0	0

男子複合弓組總成績

破香港少年紀錄

破香港青少年分齡紀錄

排名	靶號	姓名	射手編號	學校/屬會	出生年份	賽事成績										
						1st 18M		10	9	2nd 18M		10	9	Total	Total 10	Total 9
1	13B	李澤翹	M4620S	喇沙書院	1999	281	(2)	11	19	285	(1)	15	15	566	26	34
2	8A	陳啟信	M3354S	東青會	1995	285	(1)	15	15	279	(3)	11	18	564	26	33
3	15B	余逸浚	M4621S	喇沙書院	1999	280	(3)	10	20	280	(2)	10	20	560	20	40
4	12A	陳煒然	M4478S	大埔08會	1999	280	(3)	11	18	275	(4)	8	19	555	19	37
5	11A	賴俊傑	M4619S	喇沙會	1998	279	(5)	9	21	271	(6)	6	19	550	15	40
6	9B	梁日政	M4263S	喇沙書院	1998	271	(7)	3	26	275	(4)	5	25	546	8	51
7	9A	陸國恒	M5050S	胡兆熾會	1998	271	(7)	7	17	268	(7)	3	22	539	10	39
8	10A	周梓浩	M4200S	胡兆熾會	1995	271	(7)	7	17	267	(8)	7	16	538	14	33
9	14B	黃楚峰	M5246S	喇沙會	1999	267	(10)	5	18	267	(8)	3	22	534	8	40
10	13A	馮浩齊	M4560S	基督教香港信義會心誠中學	1999	264	(12)	5	17	263	(10)	3	20	527	8	37
11	11B	邢逸謙	M5544S	聖馬可中學	1998	275	(6)	10	16	249	(15)	3	15	524	13	31
12	12B	陳亮恆	M4418S	喇沙會	1999	258	(14)	6	18	261	(11)	5	15	519	11	33
13	8B	姚俊豪	M5399S	青衣會	1995	265	(11)	4	20	253	(14)	3	14	518	7	34
14	10B	張貴翔	M4877S	鳳溪會	1998	259	(13)	3	17	259	(12)	1	20	518	4	37
15	16A	陳俊邦	M4525S	基督教香港信義會心誠中學	1999	243	(15)	1	17	257	(13)	2	18	500	3	35
16	15A	黃鴻栢	M5521S	鳳溪會	2001	233	(16)	1	14	234	(16)	3	10	467	4	24
17	14A	許凱聰	M3717S	東青會	2000	217	(17)	1	7	197	(17)	0	7	414	1	14
ABS	16B	徐雋淇	M3548S	警察會	2002	0	(18)	0	0	0	(18)	0	0	0	0	0

2014-2015香港青少年室內射箭淘汰賽

2015年3月21日

粉嶺聯和墟體育館

比賽成績

女子甲組複合弓

排名	靶號	姓名	射手編號	學校/屬會	出生年份	賽事成績								
						1st 18M	10	9	2nd 18M	10	9	Total	Total 10	Total 9
1	1A	劉芷芯	M4700S	天主教郭得勝中學	1998	275 (1)	7	21	273 (2)	6	22	548	13	43
2	2B	陳曉瑩	M4195S	胡兆熾會	1998	271 (2)	3	25	277 (1)	7	23	548	10	48
3	1B	王嘉敏	M3749	真光會	1995	265 (3)	3	22	265 (3)	3	20	530	6	42
4	2A	俞楹	M4354S	真光會	1998	243 (4)	4	9	254 (4)	4	17	497	8	26
5	3A	鄭景心	M5038S	真光會	1998	222 (5)	0	14	158 (5)	0	4	380	0	18

女子乙組複合弓

排名	靶號	姓名	射手編號	學校/屬會	出生年份	賽事成績								
						1st 18M	10	9	2nd 18M	10	9	Total	Total 10	Total 9
1	4B	劉芷晴	M4701S	樂道中學	2000	275 (1)	8	20	274 (1)	6	23	549	14	43
2	3B	羅潔妍	M4521S	基督教香港信義會心誠中學	1999	268 (2)	7	16	262 (2)	4	16	530	11	32
3	6A	曾晞雯	M5049S	胡兆熾會	2000	257 (4)	3	16	261 (3)	1	22	518	4	38
4	6B	林穎淇	M4641S	基督教香港信義會心誠中學	1999	266 (3)	4	18	251 (5)	2	15	517	6	33
5	4A	潘穎樗	M5242S	香港管理專業協會羅桂祥中學	1999	238 (5)	5	10	251 (4)	4	16	489	9	26
ABS	5A	陳鈺翎	M5538S	香港管理專業協會羅桂祥中學	1999	0 (6)	0	0	0 (6)	0	0	0	0	0
ABS	5B	賴宛禎	M4885S	鳳溪會	2000	0 (6)	0	0	0 (6)	0	0	0	0	0

女子丙、丁組複合弓

排名	靶號	姓名	射手編號	學校/屬會	出生年份	賽事成績								
						1st 18M	10	9	2nd 18M	10	9	Total	Total 10	Total 9
1	7A	陳美廷	M5382S	真光會	2001	254 (2)	3	20	265 (1)	6	14	519	9	34
2	7B	馮慧樂	M5451S	胡兆熾會	2001	262 (1)	2	21	255 (2)	1	15	517	3	36

女子複合弓組總成績

排名	靶號	姓名	射手編號	學校/屬會	出生年份	賽事成績								
						1st 18M	10	9	2nd 18M	10	9	Total	Total 10	Total 9
1	4B	劉芷晴	M4701S	樂道中學	2000	275 (1)	8	20	274 (2)	6	23	549	14	43
2	1A	劉芷芯	M4700S	天主教郭得勝中學	1998	275 (1)	7	21	273 (3)	6	22	548	13	43
3	2B	陳曉瑩	M4195S	胡兆熾會	1998	271 (3)	3	25	277 (1)	7	23	548	10	48
4	3B	羅潔妍	M4521S	基督教香港信義會心誠中學	1999	268 (4)	7	16	262 (6)	4	16	530	11	32
5	1B	王嘉敏	M3749	真光會	1995	265 (6)	3	22	265 (4)	3	20	530	6	42
6	7A	陳美廷	M5382S	真光會	2001	254 (9)	3	20	265 (4)	6	14	519	9	34
7	6A	曾晞雯	M5049S	胡兆熾會	2000	257 (8)	3	16	261 (7)	1	22	518	4	38
8	6B	林穎淇	M4641S	基督教香港信義會心誠中學	1999	266 (5)	4	18	251 (10)	2	15	517	6	33
9	7B	馮慧樂	M5451S	胡兆熾會	2001	262 (7)	2	21	255 (8)	1	15	517	3	36
10	2A	俞楹	M4354S	真光會	1998	243 (10)	4	9	254 (9)	4	17	497	8	26
11	4A	潘穎樗	M5242S	香港管理專業協會羅桂祥中學	1999	238 (11)	5	10	251 (10)	4	16	489	9	26
12	3A	鄭景心	M5038S	真光會	1998	222 (12)	0	14	158 (12)	0	4	380	0	18
ABS	5A	陳鈺翎	M5538S	香港管理專業協會羅桂祥中學	1999	0 (13)	0	0	0 (13)	0	0	0	0	0
ABS	5B	賴宛禎	M4885S	鳳溪會	2000	0 (13)	0	0	0 (13)	0	0	0	0	0

2014-2015香港青少年室內射箭淘汰賽
2015年3月22日
粉嶺聯和墟體育館
比賽成績

男子反曲弓組

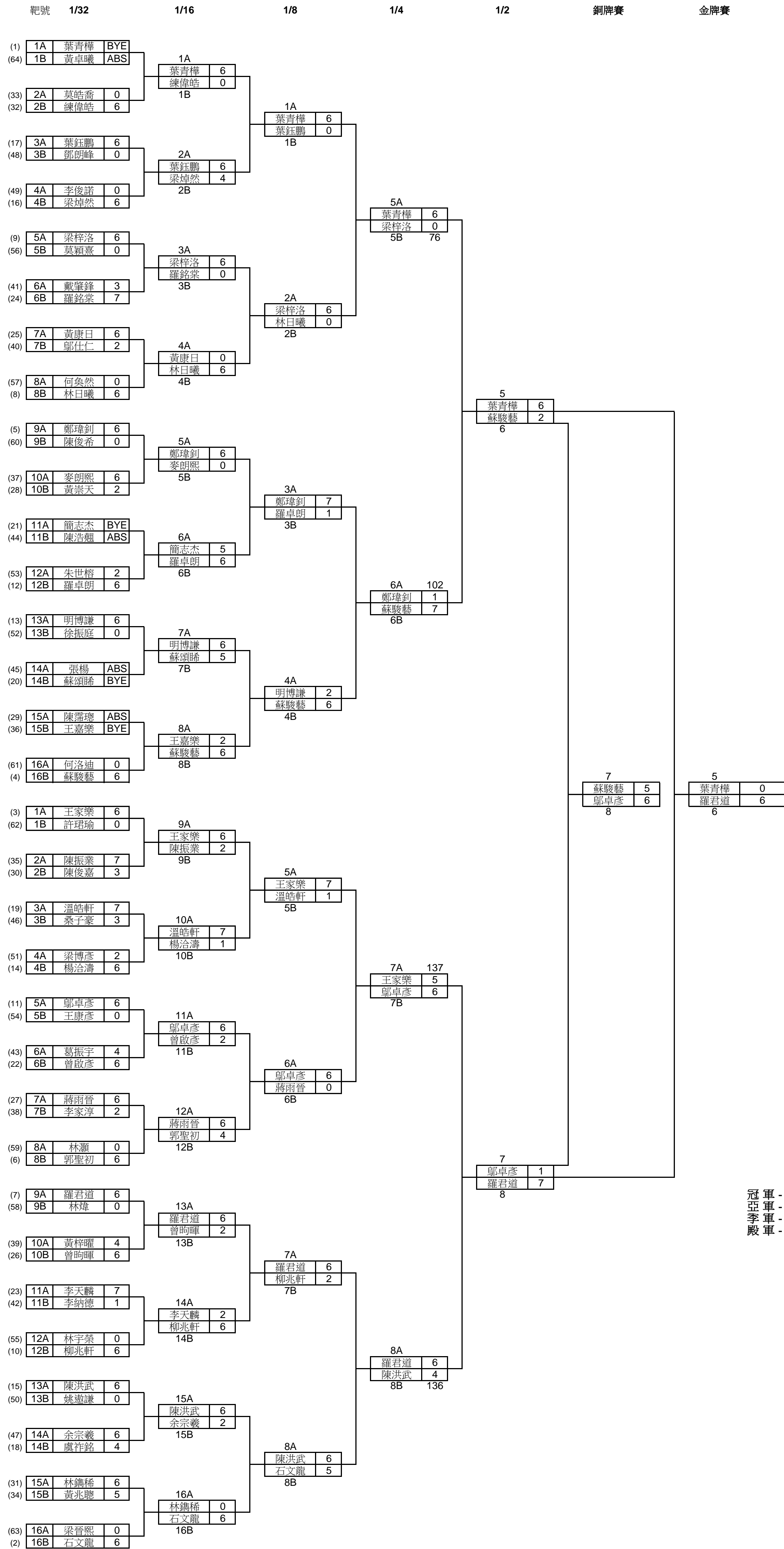

冠軍 - 羅君道
亞軍 - 葉青樺
季軍 - 鄧卓彥
殿軍 - 蘇駿藝

2014-2015香港青少年室內射箭淘汰賽

2015年3月21,22日
粉嶺聯和墟體育館
比賽成績

男子複合弓組

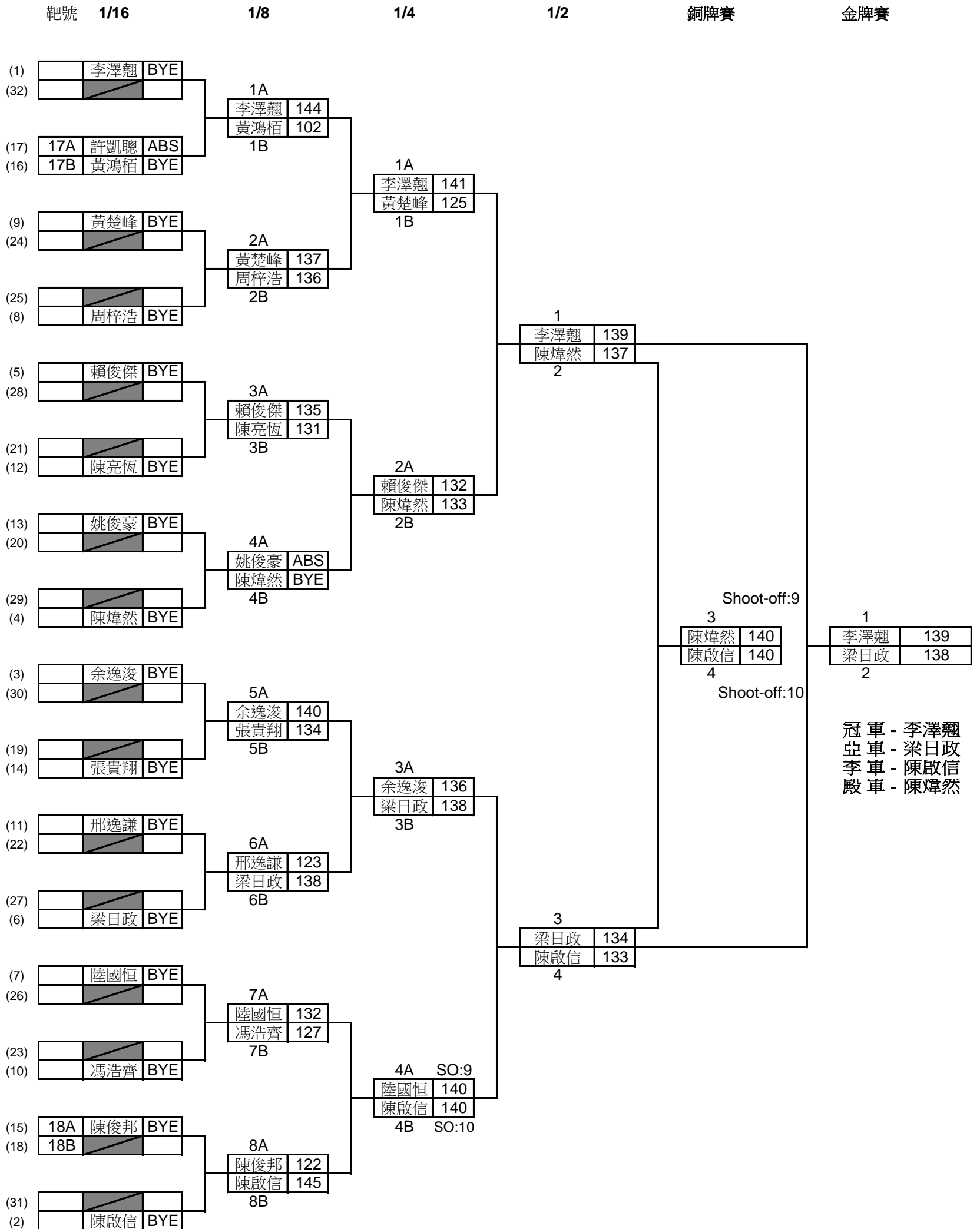

冠軍 - 李澤翹
亞軍 - 梁日政
季軍 - 陳啟信
殿軍 - 陳煒然

2014-2015香港青少年室內射箭淘汰賽

2015年3月22日

粉嶺聯和墟體育館

比賽成績

女子複合弓組

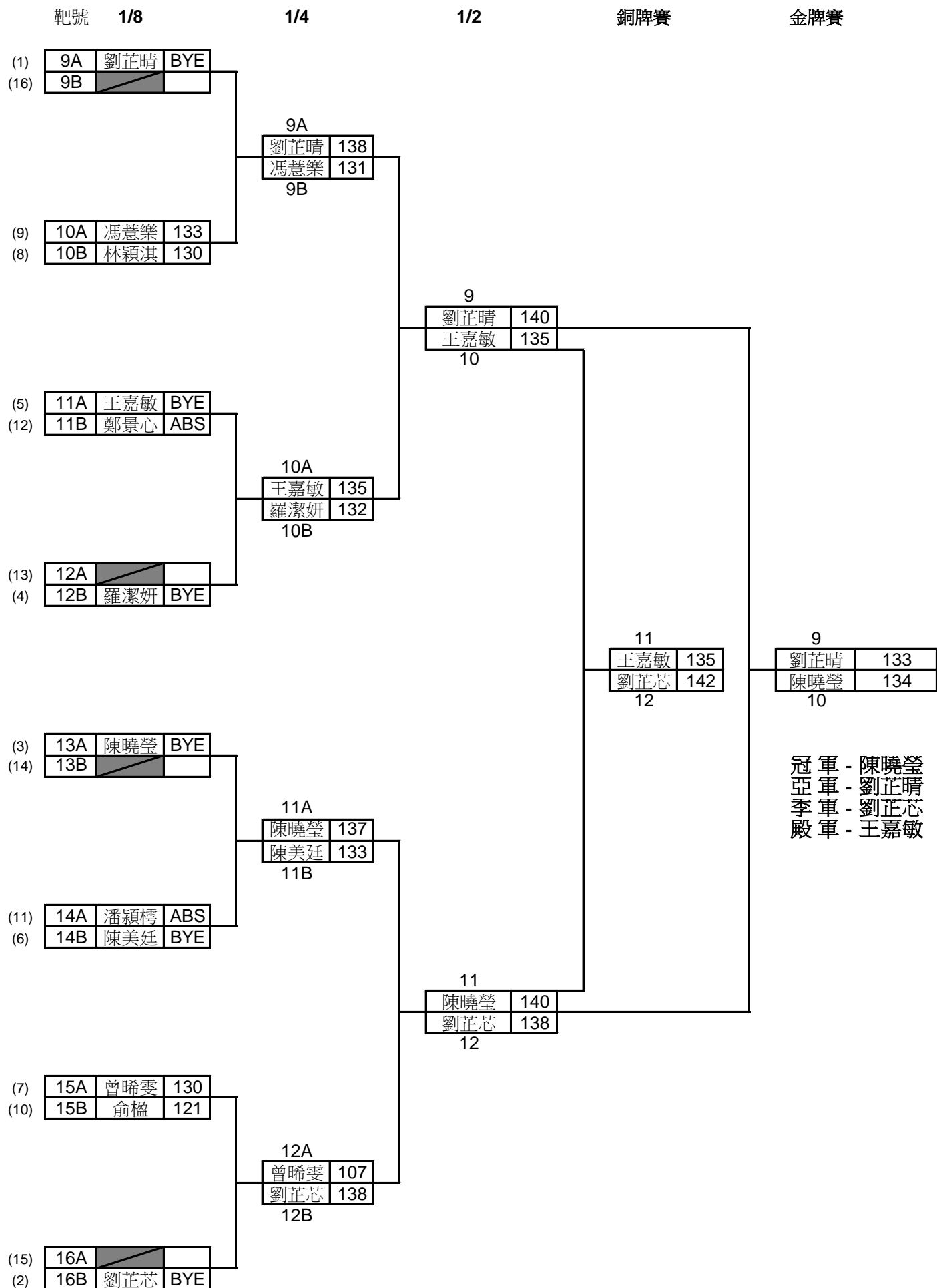

冠軍 - 陳曉瑩
亞軍 - 劉芷晴
季軍 - 劉芷芯
殿軍 - 王嘉敏

2014-2015香港青少年室內射箭淘汰賽
2015年3月21,22日
粉嶺聯和墟體育館
比賽成績

男子反曲弓組

名次	姓名	射手編號	屬會/學校	排名賽	1/32	1/16	1/8	半準決賽	準決賽	銅牌賽	金牌賽
1	羅君道	M4133S	心誠會	525	6	6	6	6	7		6
2	葉青樺	M3908S	喇沙會	552	BYE	6	6	6	6		0
3	鄔卓彥	臨時註冊	拔萃男書院	512	6	6	6	6	1	6	
4	蘇駿藝	M4257S	喇沙書院	541	6	6	6	7	2	5	
5	王家樂	M4435S	警察會	545	6	6	7	5			
6	陳洪武	M4201S	胡兆熾會	506	6	6	6	4			
7	鄭璋釗	M5513S	拔萃男書院	530	6	6	7	1			
8	梁梓洛	M4260S	喇沙書院	518	6	6	6	0			
9	石文龍	M4411S	鳳溪會	550	6	6	5				
9	柳兆軒	M4453S	警察會	513	6	6	2				
9	明博謙	M4870S	基督教香港信義會心誠中學	506	6	6	2				
9	羅卓朗	M4617S	喇沙書院	511	6	6	1				
9	溫皓軒	M4869S	心誠會	499	7	7	1				
9	葉鈺鵬	M4524S	心誠會	502	6	6	0				
9	蔣雨晉	M5473S	喇沙書院	469	6	6	0				
9	林日曦	M4616S	喇沙書院	518	6	6	0				
17	蘇頌晞	M5327S	喇沙會	498	BYE	5					
17	簡志杰	M4486S	鳳溪會	494	BYE	5					
17	郭聖初	M4731S	傷協會	527	6	4					
17	梁焯然	M4972S	香港管理專業協會羅桂祥中學	503	6	4					
17	曾啟彥	M5530S	培正中學	487	6	2					
17	曾昫暉	M5080S	聖保羅會	469	6	2					
17	余宗羲	M4561S	基督教香港信義會心誠中學	373	6	2					
17	李天麟	臨時註冊	拔萃男書院	480	7	2					
17	陳振業	臨時註冊	拔萃男書院	427	7	2					
17	王嘉樂	M4971S	香港管理專業協會羅桂祥中學	425	BYE	2					
17	楊洽濤	M5354S	喇沙會	506	6	1					
17	黃康日	M5325S	喇沙會	478	6	0					
17	林鐫稀	臨時註冊	拔萃男書院	441	6	0					
17	練偉皓	M4867S	基督教香港信義會心誠中學	435	6	0					
17	麥朗熙	臨時註冊	港島東會	423	6	0					
17	羅銘棠	M5535S	東青會	479	7	0					
33	黃兆聰	M4341	心誠會	428	5						
33	虞祚銘	M4472S	拔萃男書院	502	4						
33	黃梓曜	臨時註冊	基督教香港信義會心誠中學	415	4						
33	葛振宇	M5469S	心誠會	396	4						
33	陳俊嘉	臨時註冊	港島東會	453	3						
33	戴肇鋒	臨時註冊	拔萃男書院	403	3						
33	桑子豪	臨時註冊	中華基督教會基慈小學	374	3						
33	黃崇天	M5370S	喇沙書院	467	2						
33	李家淳	M5597S	香港管理專業協會羅桂祥中學	416	2						
33	鄔仕仁	臨時註冊	基督教香港信義會心誠中學	414	2						
33	梁博彥	臨時註冊	拔萃男書院	343	2						
33	朱世榕	臨時註冊	喇沙書院	335	2						
33	李納德	M5453S	胡兆熾會	400	1						
33	莫皓喬	臨時註冊	港島東會	428	0						
33	鄧朗峰	臨時註冊	拔萃男書院	355	0						
33	李俊諾	臨時註冊	喇沙會	353	0						
33	姚遨謙	臨時註冊	喇沙書院	349	0						
33	徐振庭	臨時註冊	拔萃男書院	338	0						
33	王康彥	臨時註冊	啟思中學	321	0						
33	林宇榮	臨時註冊	路德會呂明才中學	321	0						
33	莫穎熹	M4728S	童軍會	311	0						
33	何兔然	臨時註冊	拔萃男書院	306	0						
33	林煒	臨時註冊	拔萃男書院	283	0						
33	林灝	臨時註冊	拔萃男書院	280	0						
33	陳俊希	M5468S	心誠會	273	0						
33	何洛迪	M4710S	香港路德會增城兆霖學校	264	0						
33	許珺瑜	臨時註冊	基督教香港信義會心誠中學	254	0						
33	梁晉熙	M5591S	沙田會	242	0						
33	陳霽瓏	M5577S	中華基金中學	466	ABS						
33	陳浩翹	臨時註冊	拔萃男書院	381	ABS						
33	張楊	M5598S	香港管理專業協會羅桂祥中學	375	ABS						
33	黃卓曦	M4632S	童軍會	175	ABS						

2014-2015香港青少年室內射箭淘汰賽
2015年3月21,22日
粉嶺聯和墟體育館
比賽成績

男子複合弓組

破香港少年紀錄

名次	姓名	射手編號	屬會/學校	排名賽	1/16	1/8	半準決賽	準決賽	銅牌賽	金牌賽
1	李澤翹	M4620S	喇沙書院	566	BYE	144	141	139		139
2	梁日政	M4263S	喇沙書院	546	BYE	138	138	134		138
3	陳啟信	M3354S	東青會	564	BYE	145	140	133	140(shoot-off:10)	
4	陳煒然	M4478S	大埔08會	555	BYE	BYE	133	137	140(shoot-off:9)	
5	陸國恒	M5050S	胡兆熾會	539	BYE	132	140			
6	余逸浚	M4621S	喇沙書院	560	BYE	140	136			
7	賴俊傑	M4619S	喇沙會	550	BYE	135	132			
8	黃楚峰	M5246S	喇沙會	534	BYE	137	125			
9	周梓浩	M4200S	胡兆熾會	538	BYE	136				
9	張貴翔	M4877S	鳳溪會	518	BYE	134				
9	陳亮恆	M4418S	喇沙會	519	BYE	131				
9	馮浩齊	M4560S	基督教香港信義會心誠中學	527	BYE	127				
9	邢逸謙	M5544S	聖馬可中學	524	BYE	123				
9	陳俊邦	M4525S	基督教香港信義會心誠中學	500	BYE	122				
9	黃鴻栢	M5521S	鳳溪會	467	BYE	102				
9	姚俊豪	M5399S	青衣會	518	BYE	ABS				
17	許凱聰	M3717S	東青會	414	ABS					

女子複合弓組

名次	姓名	射手編號	屬會/學校	排名賽	1/8	半準決賽	準決賽	銅牌賽	金牌賽
1	陳曉瑩	M4195S	胡兆熾會	548	BYE	137	140		134
2	劉芷晴	M4701S	樂道中學	549	BYE	138	140		133
3	劉芷芯	M4700S	天主教郭得勝中學	548	BYE	138	138	142	
4	王嘉敏	M3749	真光會	530	BYE	135	135	135	
5	陳美廷	M5382S	真光會	519	BYE	133			
6	羅潔妍	M4521S	基督教香港信義會心誠中學	530	BYE	132			
7	馮慧樂	M5451S	胡兆熾會	517	133	131			
8	曾晞雯	M5049S	胡兆熾會	518	130	107			
9	俞楹	M4354S	真光會	497	121				
9	林穎淇	M4641S	基督教香港信義會心誠中學	517	130				
9	潘穎樗	M5242S	香港管理專業協會羅桂祥中學	489	ABS				
9	鄭景心	M5038S	真光會	380	ABS				